

ファミリー運動会中止
10月20予定の
ファミリー運動会は中止します。
運動会の予算は「フェスタ王五」で
くじ引き大会を行います。

王子五丁目団地 自治会会報

第153号・1996年10月8日
公団王子五丁目団地自治会
東京都北区王子5丁目2番
編集責任者・木元 章喜
発行責任者・滝沢 勝
自治会連絡所(集会所No.1)
(電話) 3913-6723
〔開設時間〕月～金 10時～16時

雑排水管取り替え工事始まる

流し台横の排水管を撤去し、新たに廊下側に排水管を設置します

前回の会報でもお知らせしたように、「雑排水管工事」が10号棟を除き全ての号棟で始まります。(今回は1・2号棟)この工事は全国の団地自治会で作る全国公団住宅自治会協議会が、「家賃値上げ分を計画的に修繕に充てる」ことを長い運動の中で公団に約束させた「計画的修繕」のひとつです。室内に入る工事もあります。居住者のみなさんのご協力よろしくお願いします。

工事御協力のお願いと御注意

住宅・都市整備公団東京支社管理部機械設備課

当公団の業務には、平素より格別の御理解と御協力を賜り厚く御礼申し上げます。さて、王子五丁目団地は、昭和50年に入居を開始して以来、21年が経過し、経年劣化による排水管の閉塞や腐食に起因する溢水・漏水事故等が発生しております。これは個々の修繕による対応では限度があり、この度、前面取替による改修を1・2号棟で実施することになりました。皆様の御理解と御協力を宜しくお願いいたします。

なお、工事内容の詳細と実施スケジュールは、工事毎に掲示または各戸配布しますが、以下の点には特に御注意願います。

1. 外部足場の組立、解体時には、ガードマンを配員しますが、ご通行の際には御注意ください。また、お子様などは現場に近づかないよう御注意願います。
2. 新旧排水管の切替時には、一時水道の使用ができなくなります。(但し、トイレは使用できます。)日時につきましては別途お知らせ致します。
3. 工事の内容により、お客様に在宅して頂く場合があります。また、室内の工事に際し、流し台及びガス台下に置かれている荷物を一時移動して頂きます。日程につきましては別途お知らせいた致しますので、御協力お願いいたします。
4. 共用廊下等通路での作業には最善の注意を払いますが、ご通行に支障をきたす場合がありますので、ご了承ください。
5. お出かけの際には、必ず戸締まりを忘れないよう御注意ください。
6. 外部足場の組立・解体時・穴開け時および既設管の切断・撤去時には多少の騒音が発生しますので、ご了承ください。
7. エレベーターを使用する場合がありますのでご了承ください。

作業手順

1. 共用廊下外壁に足場を設置。(2号棟はゴンドラ形式)
 2. 共用廊下の壁(台所側)、廊下の床に穴をあけます。
 3. 共用廊下外壁に新しい排水管を設置します。
 4. 流し下より共用廊下の新設枝管まで配管。(2時間程度流しが使えませんが)(3階以上)
 5. 流し脇にある旧排水管を床上と天井で切り撤去します。(上階の切替が済んでいる場合のみ切断します。切替が済んでいない場合は後日切断します)(3階以上)
*室内工事の為、在宅が必要です(午前か午後のいずれか)
 6. 2階住戸床下の排水管切替工事。(2階は3階以上と工事内容が違います)
*室内工事の為、在宅が必要です(1日)
*2階住戸の工事中は、系統住戸(2-14階)方は、流し・洗面所・浴室の使用はできません。(トイレは使用可能)
- *その他、工事業者の方からその都度チラシ等が配布掲示されますので、注意して下さい。

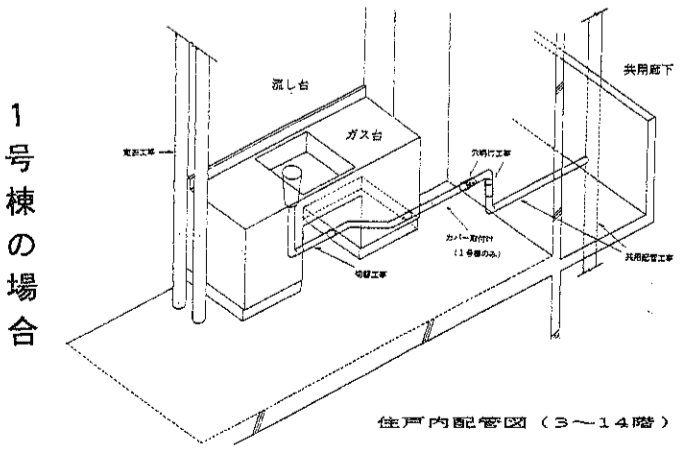

住戸内配管図(3～14階)

工事業者と連絡先

- 1号棟：日本総合住生活株式会社東京支社
工事事務所(6号棟北側ピロティ)
電話：3919-4686
- 2号棟：株式会社ニチガ
工事事務所(4号棟ピロティ内)
電話・FAX 3927-2099