

### 自治会連絡所

場所 6号棟集会所 NO.1  
 電話 (914) 9870 (公衆電話)  
 開設時間 月～金 10時～4時  
 入会、相談などご利用下さい。

## 王子五丁目団地

# 自治会会報

第38号

1983年7月22日

王子五丁目団地自治会

東京都北区王子5丁目2番地  
 編集・自治会広報部  
 編集責任者・木元章喜  
 発行責任者・井上紘一

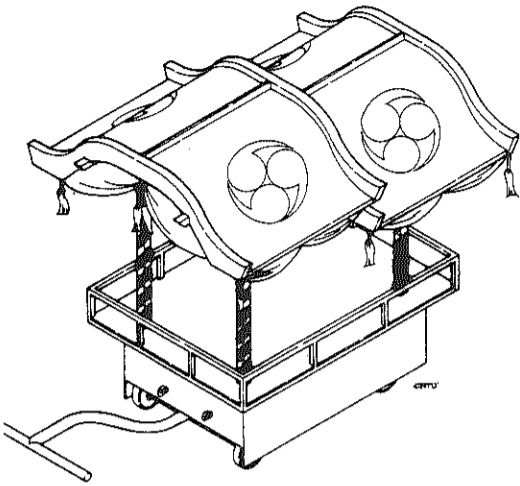

**だしの改修すむ**  
 第二回団地まつりの時にくった「だし」が、昨年の台風で倒れ、屋根が破損してしましました。実行委員会は、今年のおまつりまでにまたおもしろい新しい屋根を製作中です。今年度の屋根も、いままでと同様のイメージで作っていますが以前のものは、もっと立派なものができあがる予定です。おまつりの一週間前には、屋根をおひきする予定です。

## 第7回 団地まつり

8月5(金)・6(土)・7(日)



雨の中でのまじりかみ

### ミニ七夕・ミニ竿灯も企画

## 三日間大いに楽しもう

「ふるさと王五の団地まつり」も、今年で早くも七回目を迎えます。昨年は、台風で十分に楽しむことができませんでした。今年は大丈夫です。梅雨あけももうすぐ、夏の暑い太陽の照りつける下で、大いに楽しみましょう。

七回目の団地まつりも実行委員会を中心として、着々と準備が進んでいます。

#### 盆おどり

八月五、六、七日の三日間例年とおおきくおこないます。昨年は雨で十分踊れませんでした。今年には十分踊れまわす予定です。今年はおもしろい踊りをして下さい。

#### 模擬店

自治会直営店や、一般の模擬店など、三十店近くが出店の予定です。内容の充実につとめていきます。

#### みこし、だし

八月六、七日の二日間、子供大人とも巡行の計画です。大人みこしを、団地のみなさんが気軽にかついで下さることをお願いいたします。

#### 催しもの

八月六日に「スイカ割り」と八月七日に「まじりかみ」をおこないます。子供の行事をおこないます。



かわいい子供みこし 今年もかついでね。

### 団地まつりをささえる 寄付のご協力をよろしく

団地まつりを財政的に支える団地居住者の寄付を、今年も実行委員会では、みなさんにご協力いただくため、「寄付協力袋」の配布準備を進めています。昨年は多くのおみなさんのご協力をいただき、雨の中でも赤字にならずに団地まつりを終了することができました。今年も、いろいろと新しい企画も考えていますので、多くのおみなさんのご協力をよろしくお願ひします。

### おまつりのお手伝いをお願いします

私たちの団地のおまつりは、団地住民みんなの手づくりで発展してきました。おまつり券の作成、販売・模擬店の売り、みこし、だしの作成など、みんな住民の手でやっています。団地まつり成功には、こうしたお手伝いが数多く必要です。ぜひよろしくお願ひします。

## 北区議会が家賃値上げに関する意見書採択

### 王五、赤羽台、豊五3自治会が陳情

#### 住宅都市整備公団家賃の値上げに関する意見書

北区内公団住宅三団地自治会が、六月の北区議会に提出した陳情は、左記のように全会一致で採択されました。

住宅・都市整備公団は、本情勢にかんがみ、生活不安の年十月から約三十三万戸の公団住宅を対象に、一斉に家賃値上げを強行しようとしている。よって、本区議会は政府に対し、今回の公団家賃値上げに際し左記事項について強く要請するものである。

住宅・都市整備公団によれば家賃値上げの理由は新旧団地家賃相互間の不均衡の是正として行われるが、住宅の質の問題を抜きにした単なる家賃額の比較による「不均衡是正」は合理性がなく、また、最高一百万円の値上げは現下の経済

#### 記

一、新設団地の高家賃に合わせ値上げすることについては再検討すること。  
 二、老人世帯、母子世帯など低所得者への家賃減額措置

### 自治会夏の行事

#### ラジオ体操

月日 7月21日～30日  
 時間 午前6時30分～40分  
 場所 桜田小学校校庭

#### 夜間プール

月日 8月20・21日  
 時間 午後6時～8時  
 場所 北区立王子プール

#### 青少年協球技大会

月日 7月31日  
 場所 都立北高校グラウンド

#### 子供キャンプ

月日 8月20・21日  
 場所 吾野キャンプ村

ジャブジャブ池の申し込み受付中です。

四、衆参両院建設委員会の「要望事項」についてその実現のため積極的努力をすること。  
 右地方自治法第九十九条第二項の規定に基づき、意見書を提出する。  
 昭和五十八年七月八日  
 東京都北区議会議長

鈴木 康史

内閣総理大臣 中曽根康弘殿

大蔵大臣 竹下 登殿

建設大臣 内海 英男殿

自治大臣 山本 幸雄殿

# 公団北営業所と交渉

## 環境改善で大きく前進

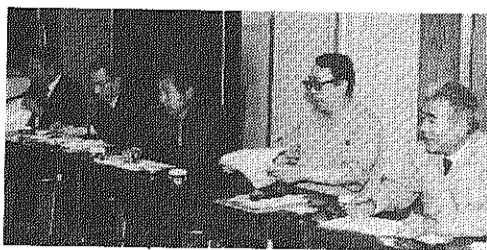

回答する北営業所職員



公団交渉に出席の自治会役員

今年度に実施 車止め増設も  
遊び場改良、UHF化

じゃぶじゃぶ池横の遊び場の改修、さくらだ幼稚園前の青空駐車防止のため車止め増設、UHF放送受信アンテナ工事などは本年度に実施します。自治会は七月五日、住宅・都市整備公団と本年度第一回目の交渉を行い、いくつかの重要な懸案事項について公団側から積極的な回答を得ることができました。

# 遊び場改良、UHF化

努力したいと考えている」とのべ、自治会の井上会長が「本年度の役員会として団地住民の要求を実現するため、公団が前向きにこころむよう求めたい。住みよい団地への実現に向けて努力を続ける」とあいさつ。

自治会が提出した要請事項についての公団側の回答をめぐって話し合いをし、その結果、多くの要求について実現する見通しがたちました。

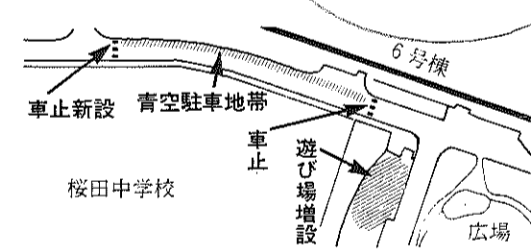

「じゃぶじゃぶ池横の遊び場を子どもたちが楽しく遊べる魅力的なものに改良してほしい」との要求について、公団は「かねてからの自治会要望だが、何とかメドが立った。使われ方の知恵を出してもらい、使い勝手のよいものに今年度中に改良する」と回答した。

この日の公団交渉は午後四時から桜田区・高島平団地の北営業所で行い、自治会から井上会長、佐藤、吉田、松原各副会長、山本事務局長、渡辺財務部長、勝又組織部長、北原役員、横沢事務局長が出席。公団側は亀谷所長、景山事務一課長、玉川業務二課長、楠保保全課長、渡辺渉外役、山口管理係長、戸村保全係長が応対し、星王子五丁目団地管理主任も同席した。

まず亀谷所長が「公団は自治会の要望に可能な限り応え、今年も良好な団地管理のために」とあいさつした。

「UHFテレビ放送の受信アンテナ工事の実施」について、公団は「今年度の支社発注計画に組み入れられている。営業所としては一旦早く工事を促進したい」と表明。

受渡できる局を埼玉U局、千葉U局のどちらにするかなどはさらに検討しますが、UHF受信の要望がこれで近く実現することになりました。

UHF放送は、アンテナ工事が完了すれば、居室の壁についているテレビ用端子について、策案問題でも議論を行いました。

遊び場の改良が実現し、UHF放送は、アンテナ工事が完了すれば、居室の壁についているテレビ用端子について、策案問題でも議論を行いました。

その他の要求でも、桜田中学校裏門付近の事故対策、自転車対策、二六号棟吹き抜けの金網部分の対策などで前向き回答があり、二号棟騒音対策問題でも議論を行いました。

「今後、自治会はこのことについてプロジェクトチームをつくり、子どもたちや居住者の意見をまとめて公団に提案することにしていきます。」

「六号棟・さくらだ幼稚園付近の青空駐車対策」について自治会と公団は車止め増設することで合意。子どもたちや団地住民の安全を最優先に、関係者の理解を得ていくことになりました。

「UHFテレビ放送の受信アンテナ工事の実施」について、公団は「今年度の支社発注計画に組み入れられている。営業所としては一旦早く工事を促進したい」と表明。

受渡できる局を埼玉U局、千葉U局のどちらにするかなどはさらに検討しますが、UHF受信の要望がこれで近く実現することになりました。

UHF放送は、アンテナ工事が完了すれば、居室の壁についているテレビ用端子について、策案問題でも議論を行いました。

その他の要求でも、桜田中学校裏門付近の事故対策、自転車対策、二六号棟吹き抜けの金網部分の対策などで前向き回答があり、二号棟騒音対策問題でも議論を行いました。

大塚さん2度目の優勝 第十回文化体育主催による第... 文化体育主催による第十回麻雀大会が七月三日集... 四回の得点合計の結果、大... 会所でおこなわれました。... 塚博さん(二号棟)が見事... 顔なじみのメンバーに加え... 二度目の優勝を挙げまし... 初参加も多く、九卓、三十... 九。第二位は和田慶子さん... 六名の雀士が白熱の闘かい... (六号棟)、三位には柴田... 輝一さん(六号棟)...

自治会の動き

【6月】

- 21日 青少協推進委員会
- 23日 青年王子地区第一回運営委員会
- " 会報37号出張校正
- 25日 住宅・都市整備公団の家賃値上げ等に関する意見書提出をめぐり陳情書を北区議会事務局へ提出
- " 会報37号全戸配布
- 28日 組織部会議
- " 文化体育部会議
- " ジャブ池掃除
- 29日 北区立桜田中学校スポーツ開放運営委員会
- 30日 住宅・都市整備公団東京北営業所あいさつ
- " 団地まつり第2回実行委員会

【7月】

- 1日 第4回役員会
- 3日 第10回麻雀大会
- " 青少協推進委員会研修会
- 5日 住宅・都市整備公団東京北営業所と交渉(役員9人出席)
- 6日 北区議会企画総務委員会(傍聴)役員5人参加
- " 青少協地域懇談会(王子小学校)
- 7日 ラジオ体操内合せ会
- 8日 23区自治協事務局会議
- 9日 会報大行動
- 10日 " "
- " 全国自治協第二回幹事会
- " 第3回住宅デー
- " 団地まつり第一回子供実行委員会
- 12日 広報部会
- " 団地まつり第3回実行委員会
- 13日 都職労自治研修会(池の端文化センター)井上会長、佐藤副会長出席
- 14日 23区自治協高層住宅対策会議
- 14日 会報38号編集
- 16日 23区自治協団地代表者会議・第15次全国統一行動決起集会

# 住宅補修のぞびま

私たちの団地も、入居満七年がすぎ、修繕を必要とする部分が増えてきました。特に「水がかり部分」に集中してはいますが、今回は「フロア」について修繕の方法をお知らせいたします。

部分がかかりあります。●フロアの取り替え ●フロア下の取り替え ●フロア入口下のスニヤの取り替え

以上は、公団負担です。ただし、故障ないし破損の状態を判断するのは、公団側です。支障が生じた場合には、管理事務所について理由をお話し、現場を見てもらうことが必要です。同時に、自治会にも相談してください。

特に「水がかり部分」に集中してはいますが、今回は「フロア」について修繕の方法をお知らせいたします。

王子五丁目団地の場合は、自治会の運動によって「公団負担」で修繕できる場合があります。他の団地についても、疑問点があったら自治会にご相談ください。

# 住宅三十数軒が無料相談に

今年もたくさんさんの住宅相談が...



七月十日、六号棟広場側で自治会と東京土建一般労組北支部費主会との共催による第六回住宅デーがおこなわれました。当日は(包丁つき)一本百円(九九本・マナ板けすり)一板三百円(十四板、水道パッキンの取り替えサービス(実費)、無料住宅相談三十五件を実施しました。この晴れ間の日曜日朝から土建の分会員の方が十八名と自治会の役員で準備を始め、十時の受け付け開始をむかえるまで大忙し。子供たちはお目当ての風せんや、竹とんぼをもちい大騒ぎでした。

住宅相談の中では浴室やトイレ、水道などのいわゆる「水がかり」の部分の相談が最も多く特に浴室下の修繕と浴槽ホールの修繕についての相談が目立ちました。今回も相談より修繕の自己負担と公団負担の区別がつかない居住者がほとんどでした。自治会としても、今後のとりくみの中で、その範囲を大きく知らせ、無駄な出費がないようにつとめていきます。

組織部

住宅デーの当日自治会組織部を中心として、自治会員拡大行動がおこなわれました。転居率の高い当団地にとって会員拡大は生命線とも言える大事なもので、役員も多数参加し、朝から

青少協役員紹介

公団王子五丁目団地自治会推進委員会

青少年王子地区委員会委員

一九八三年度—一九八四年度

井上 弘一 (副会長)

六—一九五六

松原 保夫 (理事)

六—四一〇

福祉厚生部

七月十六日集会所で福祉厚生部主催、王子警察署との協力で自動車運転講習会がおこなわれました。当日は雨にもかかわらず、二十数名の参加者がありました。七時から始まった交通安全の映画と講話を熱心にききうけていました。交通安全が益々悪化している現在、安全運転心がけたいものです。

交通安全

交通安全